

Specification sheet

XB 230

FA 4X2 Porteur, 19t



ENGINES

XB NewGen 230 PX-7 (167 kW / 227 hp)
XB NewGen 260 PX-7 (189 kW / 257 hp)
XB NewGen 290 PX-7 (212 kW / 287 hp)
XB NewGen 310 PX-7 (227 kW / 308 hp)

GVM¹⁾

18000 kg
Max. front 7500 kg
Max. rear 11500 kg

GCM²⁾

19000 kg

EXTÉRIEUR DE LA CABINE

Day Cab avec pare-chocs en acier, vitres teintées et lève-vitres électriques. Rétroviseurs principaux et rétroviseurs grand angle à chauffage électrique. Largeur de la cabine : 2 130 mm.; Rétroviseurs à réglage électrique; Bras de rétro. superstructure 2,50 -2,60 m; Antévisseur frontale; Caméra arrière.

Optional

02576 Day Cab agrandie	02083 Deux gyrophares LED
02106 Cabine Couchette	07343 Vitre latérale de porte passager
01605 Suspension de cabine: mécanique renforcée	00915 Sans vitre latérale/Vitre simple AR
09983 Feux de brouillard	09101 Vitres teintées (vert), chauffantes
09984 Feux de brouillard et phares de virage	09283 Bras de rétro. superstructure 2,40 -2,50 m
06629 Deux gyrophares	

EQUIPEMENTS AÉRODYNAMIQUES

Optional

09286 Préparation pour montage de déflecteur de pavillon	07092 Défl. de pavillon réglable bas (ensemble)
06776 Déflecteur de pavillon réglable	09287 Préparation pour déflecteurs latéraux
07109 Déflecteur de pavillon réglable haut (ensemble)	07112 Extensions latérales longues (ensemble)

COULEURS

; Rampe de phares et pare-chocs : Gris foncé; Emmarc cabine et aile Stone Grey.; Couleur de châssis gris..

Optional

06485 Rampe de phares et pare-chocs : couleur cabine	00617 Emmarc inférieur, emmarc cabine et aile clr cabine
00733 Emmarc inf clr cabine, emmarc cabine et aile Grey	16153 Couleurs de cabines et de châssis

INTÉRIEUR CABINE

Volant à gauche; Colonne de direction à réglage mécanique; Siège conducteur: suspension pneumatique; Siège passager : fixe, velours; Rangement sur tunnel moteur.

Optional

01847 Direction à droite	04346 Couchette inférieure, niveau normal
09271 Volant, cuir, couleur noir	03703 Chauffage auxiliaire de cabine Air Top 2000
03516 Colonne de direction à réglage pneumatique	04246 Trappe de pavillon, commande manuelle
00967 Ceintures de sécurité rouges	04258 Trappe de pavillon, commande électrique
16158 Types de sièges	

COMMUNICATION ET GESTION DE CONDUITE

Préparation pour connecteur FMS; Tachygraphe numérique, Stoneridge 1C version G2V2; Assistant pour conduire efficiente.

Optional

16155 Équipement audio, marques et pneus

SÛRETÉ ET SÉCURITÉ

Reconnaissance des limites de vitesse; DAF Drowsiness Detection; Assistance au démarrage.

Optional

08631 Airbag (chauffeur) et 2 pré-tens. ceint. sécurité	01723 Sans avertisseur de marche AR
07414 Alarme de recul avec volume à réglage automatique	16156 Ensembles CE-ADR

SUSPENSION ET ESSIEUX

Essieu avant type 152N, déport vertical 100 mm. Suspension à lames paraboliques avec amortisseurs et barre stabilisatrice. Charge maxi 7,5 tonnes.; Essieu arrière entraîné à simple réduction du type SR1132 avec suspension à lames paraboliques, amortisseurs et barre stabilisatrice. Capacité de charge maximale 11,5 tonnes..

Optional

04525 Arrière : 11,50 t, parabolique asym., SR1132	01372 Suspension arrière pneumatique
06870 Arrière : 11,50 t, pneumatique, SR1132	00369 Suspension arrière parabolique, asymétrique
03575 Arrière : 13,00 t, suspension pneumatique, SR1344	01778 Pont AR: 13,00 t

ROUES ET PNEUMATIQUES

Essieu(x) avant : 295/80R22.5; Essieu(x) arrière moteurs : 295/80R22.5; Goodyear; Enjoliveurs de roues gris argenté.

Optional

06764 Enjoliveurs de roues de couleur noire	16152 Marques et types de pneus
06766 Enjoliveurs de roues chromés DAF	

CHAÎNE CINÉMATIQUE

Moteur PX-7, moteur diesel 6 cylindres, 6,7 litres. Puissance 167 kW (227 CV) à 1900 tr/min. Couple maxi 890 Nm à 1 000 - 1 700 tr/min.; Valeurs d'émissions conformes à la norme Euro 6; Boîte de vitesses manuelle, 6 rapports.; Rapport de boîte 6,75-0,78.; Rapport pont AR 5.13.

Optional

04393 Boîte de vitesses mécanique, 9 vitesses	02810 Rapport pont AR 4.11
07667 Boîte de vitesses autom. PowerLine, 8 rapports	02808 Rapport essieu arrière 4.56
09888 Boîte de vitesses auto., 5 rapports	00743 Rapport pont AR 4.63
02313 Boîte de vitesses (prise directe)	02813 Rapport pont AR 5.14
03702 Rapport pont AR 3.70	03431 Rapport pont AR 5.57
01879 Rapport pont AR 3.73	03315 Rapport pont AR 5.63
02800 Rapport essieu arrière 4.10	02843 Blocage de différentiel mécanique

EQUIPEMENTS DE FREINAGE

Frein sur échappement.

Optional

06195 Cmde frein de stat. avec position de test	09525 Cde frein stat avec pos. test et avert. verbal
09524 Commande frein de stat. avec avertissement vocal	

CHÂSSIS

Empattement 3,75 m / porte-à-faux arrière 1,63 m; Hauteur des longerons 270 mm; Unité EAS à droite, échap. à droite vers l'arrière; Coffre batt. gauche, sans supp. roue sec.; Réservoir à carburant en plastique 200 l; Réservoir pour AdBlue® 30 l, côté droit du châssis; Barre anti-encastrement AV; Dispositif anti-projections.

Optional

- 04439** Coffre batt. gauche, porte -roue sec. droit
07071 Porte-roue de secours côté droit
01623 Barre anti-encastrement AR
03323 Feu arrière avec LED

EQUIPEMENTS D'ATTELAGE

Traverse de fermeture châssis Valeur D=0 kN.

Optional

- 06779** Traverse D85-Dc70-V25, sans accouplement, montée
04638 Crochet de remorquage D=8,5
07034 Accouplement de remorque D=20,0
01433 Traverse D100-Dc70-V25, sans accouplement, montée
04661 Valeur D de la traverse D = 8,5
03417 Traverse D137-Dc92-V40, sans accoupl., montée
01948 Traverse AR remorquante (D=10)
06657 Traverse D85-Dc70-V25, accouplement D85, montée
07029 Traverse de valeur D = 13,7
02639 Traverse D137 + acpl Ringfeder D200, montée

SUPERSTRUCTURES ET PRÉPARATIONS CARROSSERIE

Connecteur(s) châssis pour équip. auxiliaires; Config. de série des trous pour fix. de superstr..

Optional

- 06691** Connecteur équip. aux., avant de la cabine
01502 Sans feux de gabarit latéraux
02950 Connecteur d'application plate-forme hydraulique
07487 Mét. de fix. de car. BAM 1, consoles fournies sép.
09240 Connecteur équip.aux., ramassage ordures ménagères
07488 Mét. de fix. de car. BAM 3, consoles fournies sép.

PRISE DE FORCE

Optional

- 00590** PDF moteur avant avec préparation générateur 17 kW
01250 PDF moteur avant avec préparation alternat. 30 kW
06785 PDF mot. avant préparation alternateur 22,5 kW
06282 PDF sur moteur arr. à 13 h, perma, entr. de pompe
00591 PDF moteur avant avec préparation générateur 24 kW
16148 Types de PDF et positions

ALIMENTATION ÉLECTRIQUE 24 V

Alternateur 100 A, batteries 2x 175 Ah..

Optional

- 02544** Alternateur 80 A
01906 Batteries 2x 125 Ah

PTC ET PTR

Poids du châssis, PTC technique 19 000 kg max.; Chaîne cinématique, PTR technique égal au PTC.

Optional

- 00064** Chaîne cinématique, PTR 22 500 kg max
00620 Chaîne cinématique, PTR 28 000 kg max
02658 Chaîne cinématique, PTR 26 000 kg max
03027 Chaîne cinématique, PTR 32 000 kg max classe 3

CONDITIONS D'UTILISATION

Séparateur d'eau, non chauffé; Prise d'air basse.

Optional

- 02270** Climat froid
04482 Prise d'air haute, arrière cabine
04767 Séparateur d'eau, chauffé
09960 Prise d'air sur pavillon

LIVRAISON DU VÉHICULE

Trousse à outils standard.

Optional

- 06491** Trousse à outils Europe de l'Est

XB 230

FA 4X2 Porteur, 19t

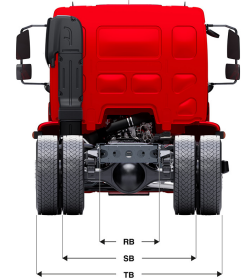
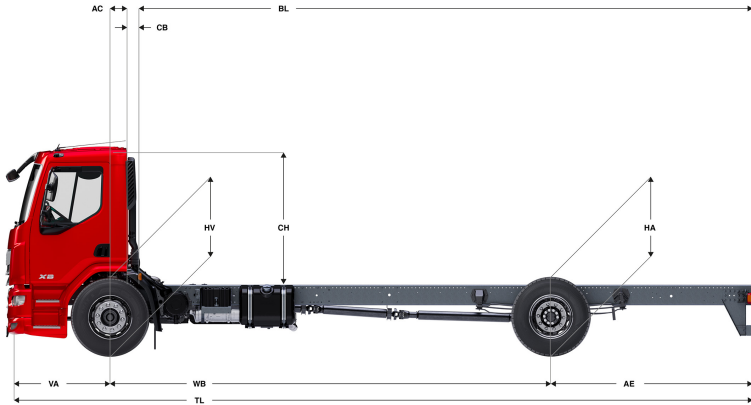

	Wheelbase - AE		Unladen weight ¹⁾			Gross Carrying Capacity			Variable dimensions									
	WB	AE ⁵⁾	Front	Rear	Total	Front	Rear	Total	AC	CB ⁶⁾	CH ⁷⁾	BL ⁸⁾	BL	TL	HA ⁹⁾	HA ¹⁰⁾	TK ¹¹⁾	TW ¹²⁾
DAY CAB	3,45	1,48	3356	1707	5063	4144	9793	12937	0,23	0,12	1,88	4,15	4,15	6,32	1,04	0,84	12,96	14,09
	3,75	1,63	3404	1740	5144	4096	9760	12856	0,23	0,12	1,88	4,59	4,59	6,76	1,04	0,84	13,77	14,92
	4,15	1,83	3418	1756	5174	4082	9744	12826	0,23	0,12	1,88	5,15	5,15	7,36	1,04	0,84	14,86	16,03
	4,45	1,98	3435	1777	5212	4065	9723	12788	0,23	0,12	1,88	5,58	5,58	7,81	1,04	0,84	15,69	16,86
	4,75	2,13	3444	1791	5234	4056	9709	12766	0,23	0,12	1,88	6,01	6,01	8,26	1,04	0,84	16,51	17,69
	5,00	2,25	3462	1812	5274	4038	9688	12726	0,23	0,12	1,88	6,35	6,35	8,64	1,04	0,84	17,19	18,39
	5,30	2,40	3470	1825	5295	4030	9675	12705	0,23	0,12	1,88	6,78	6,78	9,09	1,04	0,84	18,02	19,22
	5,85	2,68	3513	1896	5409	3987	9604	12591	0,23	0,12	1,88	7,58	7,58	9,91	1,04	0,84	19,53	20,75
	6,25	2,88	3525	1918	5442	3975	9582	12558	0,23	0,12	1,88	8,13	8,13	10,51	1,04	0,84	20,63	21,86
6,60	2,85	3551	1931	5482	3949	9569	12518	0,23	0,12	1,88	8,65	8,65	10,84	1,04	0,84	21,60	22,83	
6,90	3,00	3573	1969	5542	3927	9531	12458	0,23	0,12	1,88	9,08	9,08	11,29	1,04	0,84	22,43	23,66	
SLEEPER CAB	3,45	1,48	3498	1690	5187	4002	9810	12813	0,63	0,07	1,88	3,51	3,51	6,32	1,04	0,84	12,96	14,09
	3,75	1,63	3544	1725	5269	3956	9775	12731	0,63	0,07	1,88	3,94	3,94	6,76	1,04	0,84	13,77	14,92
	4,15	1,83	3557	1742	5298	3943	9758	12702	0,63	0,07	1,88	4,51	4,51	7,36	1,04	0,84	14,86	16,03
	4,45	1,98	3572	1764	5337	3928	9736	12663	0,63	0,07	1,88	4,94	4,94	7,81	1,04	0,84	15,69	16,86
	4,75	2,13	3581	1778	5359	3919	9722	12641	0,63	0,07	1,88	5,38	5,38	8,26	1,04	0,84	16,51	17,69
	5,00	2,25	3598	1800	5398	3902	9700	12602	0,63	0,07	1,88	5,73	5,73	8,64	1,04	0,84	17,19	18,39
	5,30	2,40	3606	1814	5420	3894	9686	12580	0,63	0,07	1,88	6,17	6,17	9,09	1,04	0,84	18,02	19,22
	5,85	2,68	3648	1886	5534	3852	9614	12466	0,63	0,07	1,88	6,96	6,96	9,91	1,04	0,84	19,53	20,75
	6,25	2,88	3659	1908	5567	3841	9592	12433	0,63	0,07	1,88	7,52	7,52	10,51	1,04	0,84	20,63	21,86
6,60	2,85	3685	1922	5607	3815	9578	12393	0,63	0,07	1,88	8,04	8,04	10,84	1,04	0,84	21,60	22,83	
6,90	3,00	3706	1961	5667	3794	9539	12333	0,63	0,07	1,88	8,47	8,47	11,29	1,04	0,84	22,43	23,66	

OTHER DIMENSIONS	VA: 1,39	HV ¹³⁾ : 1,00	HV ¹⁴⁾ : 0,92	RB: 0,79	SB: 1,82	TB ¹⁵⁾ : 2,45
------------------	----------	--------------------------	--------------------------	----------	----------	--------------------------

1) PTC conforme aux documents d'inscription.
 2) PTR conforme aux documents d'inscription.
 3) Charge d'essieu pour taille standard des pneus.
 4) Poids de châssis - cabine calculé avec les spécifications standards, 180 l de gazole, 27 l d'AdBlue® et un conducteur de 75 kg (tolérance de ± 3 %). Les changements de spécification peuvent avoir une incidence majeure sur le poids du véhicule.
 5) D'autres dimensions AE sont disponibles pour la plupart des WB. Modifier le porte-à-faux arrière à la longueur calculée.
 6) CB fourni basé sur une prise d'air et/ou échappement.
 7) Hauteur de cabine mesurée de l'élément du châssis au toit ouvrant de la cabine en position fermée.

8) Calculer la longueur de carrosserie spécifique du client à l'aide de TOPEC. La longueur de carrosserie fournie est basée sur une charge également distribuée et sur un véhicule chargé jusqu'à la capacité maximale de l'essieu.
 9) Hauteur sans charge au centre de l'essieu entraîné.
 10) Hauteur en charge au centre de l'essieu entraîné.
 11) R1 = cercle de braquage entre trottoirs.
 12) R2 = cercle de braquage entre murs.
 13) Hauteur sans charge au centre de l'essieu ou des essieux avant.
 14) Hauteur en charge au centre de l'essieu ou des essieux avant.
 15) TB est la largeur totale à l'arrière. (Au centre de l'essieu avant 255).

Depending on the vehicle configuration a specific option may not be possible. The availability and specification of this vehicle may differ per country. For further information please contact the DAF organisation. Pictures and technical illustrations are not binding in detail and can differ from the standard specification. Subject to modification without prior notice.